

MORSETTI PER FISSAGGIO PROFILI SU TRAVI

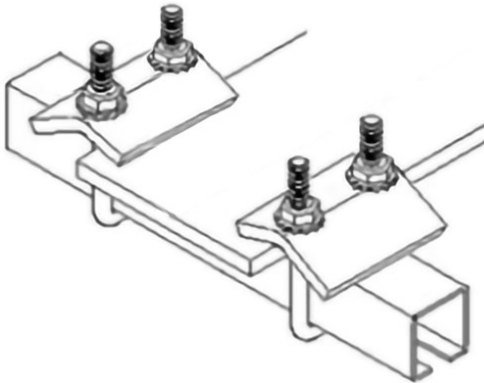

Tipo Profilo	Foro Ø	Art.
41 / 41	10	F3862 102 372



Morsetti ancoraggio in acciaio zincatura a freddo per collegamento diretto a travi

Caratteristiche della zincatura a freddo

- La zincatura a freddo è una tecnica di rivestimento dei metalli che coinvolge l'applicazione di uno strato di zinco sulla superficie del metallo
- Questo rivestimento forma una barriera protettiva contro la corrosione e l'ossidazione

Campo d'applicazione:

- I morsetti di ancoraggio consentono il collegamento diretto del profilo a delle travi metalliche

Vantaggi:

- Utilizzando i morsetti di ancoraggio si evitano fori e saldature per ancorare il profilo alle travi metalliche
- Rapidità e velocità nell'installazione dell'impianto

